



Научная статья

УДК 94

DOI: 10.24412/2076-9105-2024-456-143-158

Шеркова Татьяна Алексеевна

кандидат исторических наук

Центр египтологических исследований РАН

Москва, Россия

sherkova@inbox.ru; ORCID: 0000-0002-6203-1959

ПОГРЕБАЛЬНЫЙ ОБРЯД В ДОДИНАСТИЧЕСКОМ И РАННЕДИНАСТИЧЕСКОМ ЕГИПТЕ В КОНТЕКСТЕ ОБРЯДОВ ПЕРЕХОДА

Аннотация. В каждом переходном обряде человек проходил через символическую смерть, возрождаясь в новом качестве. В погребальном обряде умерший преодолевал сложные и опасные препятствия во время инициации перехода в мир предков и богов. В системе трех этапов переходных обрядов физическая смерть соответствует отделению умершего от мира живых, затем следуют похороны как пребывание между небом и землей, в социальном безвременье, и на третьем этапе покойный включается в мир почитаемых первопредков и богов, трижды символически переступая через порог (*limen*); изменяется, трансформируется его состояние в процессе инициации при проведении ритуалов. Проведение ритуалов в переходном погребальном обряде является частным случаем в миросозерцании древних египтян в бинарных представлениях о победе космоса над хаосом.

Ключевые слова: ритуал, обряд, инициация, миф, погребение, загробный мир, образ, символ, лодка, «отверзание уст», космос, хаос.

Для цитирования: Шеркова Т. А. Погребальный обряд в додинастическом и раннединастическом Египте в контексте обрядов перехода // Вестник МГПУ. Серия «Исторические науки». 2024. № 4 (56). С. 143–158. <https://www.doi.org/10.24412/2076-9105-2024-456-143-158>

Original article

UDC 94

DOI: 10.24412/2076-9105-2024-456-143-158

Sherkova Tatiana A.

Candidate of Historical Sciences

Center for Egyptological Studies of the Russian Academy of Sciences

Moscow, Russia

sherkova@inbox.ru; ORCID: 0000-0002-6203-1959

**FUNERAL RITES
IN PREDYNASTIC AND EARLY DYNASTIC EGYPT
IN THE CONTEXT OF TRANSITIONAL RITES**

Abstract. In each transitional rite, a person passed through a symbolic death, being reborn in a new capacity. In the funeral rite, the deceased overcame difficult and dangerous obstacles during the initiation of the transition to the world of ancestors and gods. In the system of three stages of transitional rites, physical death itself corresponds to the separation of the deceased from the world of the living, then the funeral follows as a stay between heaven and earth, in social timelessness and at the third stage the deceased is included in the world of revered ancestors and gods, symbolically crossing the threshold three times (limen); his state changes and transforms during the process of initiation during rituals. The performance of rituals in a transitional funeral rite is a special case in the worldview of the ancient Egyptians in binary ideas about the victory of the cosmos over chaos.

Keywords: ritual, rite, initiation, myth, burial, afterlife, image, symbol, boat, “opening of the mouth,” cosmos, chaos.

For citation: Sherkova T. A. Funeral rites in predynastic and early dynastic Egypt in the context of transitional rites // MCU Journal of Historical Studies. 2024. № 4 (56). P. 143–158. <https://www.doi.org/10.24412/2076-9105-2024-456-143-158>

Введение. Погребальный обряд принадлежал к числу основных переходных обрядов, связанных с изменением (повышением) социального статуса, наряду с рождением, достижением юношеского возраста, свадьбой и пр., предполагающих инициацию. Жизнь и смерть составляют оппозицию, крайние противолежащие точки на линии жизни человека, разделенные в социуме целым рядом переходных обрядов, охватывающих биологическую, физиологическую, психологическую, интеллектуальную и социальную составляющие в трансформации человека. В каждом переходном обряде человек проходил через символическую смерть, возрождаясь в новом качестве. И в погребальном обряде умерший преодолевал сложные и опасные препятствия во время инициации перехода в потусторонний мир.

Обычай сооружать погребения свидетельствует о существовании в культуре представлений о продолжении жизни в загробном мире, о новом рождении. И если приуроченные к погребению ритуалы являются действиями, направленными на восстановление порядка, то они совершаются согласно универсальным

представлениям о победе космоса над хаосом, в каждой культуре выраженным мифами и ритуалами на своем, присущем ей образно-символическом языке. Здесь мы вторгаемся в длящуюся многие годы дискуссию о том, что было первично: миф или ритуал. Однако, не внедряясь в эту специальную дискуссию, отметим, что, возможно, следует повернуть ее русло в сторону их единства. Ведь, с одной стороны, мы имеем действие (план выражения), а с другой — слово (план содержания). И одно без другого существовать не может. Слово, речь по-гречески пишется как слово «миф» и обозначает миф¹. Представления, которые отражает ритуальное действие, очевидно, предполагает существование мифологических повествований, которые скрываются за вещными формами погребального обряда.

На высшем уровне представлений о картине мира мифологическое сознание, оперируя бинарной системой противоположностей, актуализировалось в ритуальной практике, призванной упорядочить, обновить, гармонизировать мироздание. Для носителей архаического и классического периода древне-египетской культуры ритуал играл центральную роль, ибо «только в ритуале достигается переживание целостности бытия и целостности знания о нем, понимаемое как благо и отсылающее к идее божественного как носителя этого блага»². Ритуал начинается с хаоса — старения мира и всего, что он содержит. И все действия во время ритуалов нацелены на восстановление, возрождение обновленного мира.

Обряды перехода являлись основополагающими вехами на жизненном пути каждого члена общества в социокультурном контексте изучения традиционных и древних культур, начиная с самых ранних фаз их существования. Сущность обрядов перехода состоит в том, что человек проходит ряд этапов, переходя из одного состояния в другое, что является единым для всех социумов независимо от традиций и степени развития социальной и политической системы. Этнограф, фольклорист, культуролог А. Геннеп разделяет обряд перехода на три фазы: отделения от одного состояния, промежуточной и включения в новое состояние. В терминологии А. Геннепа это прелиминарные обряды отделения; лиминарные, совершаемые в промежуточный период, и лиминарные — обряды включения³. Латинский термин *limen*, означающий слово «порог», вносит метафоричность в содержание обряда перехода, метафоричность, присущую мифологическому сознанию, символически отождествляющему явления, причастные к разным категориям событий и действий.

Специалист по социальной антропологии Э. Лич также выделяет три этапа переходных обрядов, применяя иную терминологию. Первая фаза отделения иницируемого (посвящаемого) состоит в том, что человек изымается из нормального

¹ Топоров В. Н. Мифология. Статьи для мифологических энциклопедий. Т. 1. М., 2014. С. 269.

² Топоров В. Н. О ритуале. Введение в проблематику // Архаический ритуал в фольклорных и раннелитературных памятниках. М., 1988. С. 17.

³ Геннеп ван А. Обряды перехода. М., 2002. С. 26–28, 103, 169.

существования, превращаясь в аномального человека, пребывающего в аномальном времени. На следующем этапе для иницируемого наступает период социального безвременья. Эти промежуточные обряды, приводящие иницируемого в «маргинальное состояние», состоят в том, что он отделяется от привычной жизни, помещается в замкнутое пространство, исполняет все предписания и запреты в отношении еды, одежды и передвижения. Он словно находится между небом и землей. С точки зрения обычных людей, иницируемый «заражен священным началом», находясь в священном состоянии, чем и опасен для других, «грязен». На третьей фазе иницируемый возвращается в общество и приспособливается к новой роли. Он облачается в новую одежду, соответствующую новому статусу⁴. «Поскольку каждый разрыв социального времени, — делает вывод Лич, — представляет собой конец одного периода и начало другого и поскольку “рождение/смерть” представляют собой самоочевидный “естественный” образ “начала/конца”, то символика смерти и возрождения подходит ко всем обрядам перехода и осязательно проявляется в широком спектре конкретных случаев»⁵. В погребальном обряде смерть — только дверь в будущую жизнь.

Культуролог М. Элиаде полагал, что, будучи феноменом сакральным, как и миф, обряд перехода является посвящением, так как «происходит коренная перемена онтологического состояния или общественного статуса». Особую роль играл погребальный обряд, когда речь идет «об одновременном изменении как онтологического состояния, так и общественного положения»⁶.

Египтолог и культуролог Ян Ассман отмечал, что, если миф хранит священные писания, то обряд вносит в общество порядок, противостоящий хаосу. В бесписьменных обществах целью обрядов (ритуальной коммуникации) является циркуляция и воспроизводство знания, обеспечивающего идентичность, тесно связанных между собой. «Обряды — это каналы, “жилы” в которых течет обеспечивающий идентичность смысл, инфраструктура идентификационной системы». И далее: «в бесписьменных обществах, а также таких, которые, подобно Древнему Египту, основывались, несмотря на употребление письма, на “обрядовой когерентности”, когерентность группы опирается на принцип ритуального повторения, причем в плане как синхронии, так и диахронии»⁷.

Ход и результаты исследования. В додинастическом дописьменном Египте мы имеем дело с материальными источниками. Реконструировать погребальный обряд позволяет анализ основных параметров: формы могильной ямы, наземного сооружения над ней, положения погребенного, содержание

⁴ Лич Э. Культура и коммуникация. Логика взаимосвязи символов. К использованию структурного анализа в социальной антропологии. М., 2001. С. 95–98.

⁵ Там же. С. 97.

⁶ Элиаде М. Священное и мирское. М., 1994. С. 115–119.

⁷ Ассман Ян. Культурная память. Письмо, память о прошлом и политическая идентичность в высоких культурах древности. М., 2004. С. 154.

погребального инвентаря, при том что собственно *предмет символизирует делание, то есть ритуал*. Памятники культуры Нагада распространены в Среднем и Верхнем Египте левобережья и правобережья Нила на ранней (амратской, I, \approx с 3700 г. до н. э.) и средней (герзейской, II, \approx с 3300 г. до н. э.) фазах. На третьей, позднединастической фазе (\approx с 3200 г. до н. э.) эта культура продвинулась в Низовье, хотя процесс этот начался уже на предыдущей фазе. В историческом аспекте процесс связан с ранним этапом политической унификации страны, когда владыки Верхнего Египта протодинастического и раннединастического времени завоевывали дельту Нила. В результате произошла ассимиляция местных культур, последовательно развивавшихся в Низовье, от Меримде, Эль-Омари до Буто-Маадийского культурного комплекса. Хотя эти культуры, включая погребальный обряд, были достаточно близки культуре Нагада, и их памятники встречаются в Среднем Египте.

Основные параметры погребений демонстрируют эволюционный процесс, который включает в себя развитие социально-имущественных отношений, а также позволяют раскрыть основные мифо-религиозные представления, отраженные в погребальном обряде.

Некрополи культуры Нагада различались размерами, наиболее крупные из них находились на важных исторических локальных территориях Иераконполя и Абидоса, включая входящие в эти регионы памятники, т. е. близ протогородов, которые становились центрами будущих номов начиная с амратско-герзейской фазы. Основная часть могил этого периода, достаточно мелких, округлых или овальных в плане, как легкие хижины, в которых умершие обитали при жизни. Умерших хоронили в скорченном положении, с согнутыми перед лицом руками. Их заворачивали в циновки и/или в шкуры животных. Иногда тело укладывали на носилки. Погребальный инвентарь ограничен сосудом или несколькими сосудами. В могиле устраивали ниши, в которых оставляли различные предметы, входящие в число сопровождающих умершего даров. На ранних фазах редкие богатые инвентарем погребения также были круглыми или овальными, но с фазы Нагада II они приобретали прямоугольную форму, становились более тщательно оформленными. По-прежнему они находились на территории общих некрополей. Эти могилы принадлежали значимым в социальном плане умершим. Именно наполненность вещного материала позволяет реконструировать представления, отраженные в ритуалах, предусмотренных погребальным обрядом. Наличие богатых погребений дает основание говорить о социально-имущественной иерархии, существовавшей на ранних фазах культуры Нагада. Собственно говоря, уже в предшествующей и частично одновременной амратской фазе культуры Нагада Бадарийской культуре в Среднем Египте начался процесс дифференциации общества с выделением аристократических родов. На некрополях этой культуры найдены богатые погребальным инвентарем и тщательно оформленные погребения, хотя и очень редкие⁸.

⁸ Anderson W. Badarian burials: evidence of social inequality in Middle Egypt during the Early Predynastic Era // Journal of American Research Center of Egypt. Princeton, 1992. Vol. XXIX. P. 51–66.

Наряду с большими некрополями в Иераконполе и на входящих в его регион территориях, где были обнаружены и исследованы протогорода, существовавшие начиная с ранних фаз в Нагаде, были найдены малые некрополи, в которых были похоронены представители местной элиты (Т, В и G), датированные Нагадой II⁹ и Нагадой III¹⁰. В додинастическом городе Иераконполе уже в амратско-герзейский период существовал культовый центр бога Хора, который почитался в образе сокола. В 2,5 км в сторону Западной пустыни находился элитный некрополь со сложной планировкой вокруг каждого погребения, окруженного изгородью. Они являлись центрами комплексов, включая поминальные сооружения, сопровождающие человеческие погребения, а по внешнему кольцу — могилы животных. Такие комплексы, датированные IC – ПАВ культуры Нагада (ок. 3700–3600 гг. до н. э.), происходят из некрополя НК6¹¹. Здесь были найдены самые ранние маски, которые надевали на лица покойных¹². Однако эти могилы были нарушены при новых захоронениях в протодинастический период. К фазе Нагада IIC (3400–3300 гг. до н. э.)¹³ относится гробница 100 с панно, на котором изображены сцены с нильскими кораблями и мотивами, характерными для искусства этого периода¹⁴. На панно представлена вереница кораблей, на одном из которых в наосе происходит ритуальный бег царя во время празднования *hb-sd*, переходного обряда подтверждения легитимности его правления. На черном корабле лежит умерший царь, погребенный в этой гробнице (рис. 1).



Рис. 1. Панно из гробницы 100. Иераконполь¹⁵

- ⁹ Davis W. Cemetery T at Nagada // *Mitteilungen des Deutschen Archäologischen Instituts Abteilung Kairo*. Mainz am Rhein, 1983. № 39. P. 23.
- ¹⁰ Hoffman M. A. *Egypt before the Pharaohs*. Ljondon, 1991. P. 116.
- ¹¹ Friedman R. The cemeteries of Hierakonpolis // *Acheo-Nil*. 2008. Vol. 18. № 1. P. 8–29.
- ¹² Friedman R. Masking in Early Egypt: A View from Hierakonpolis // *The Physicality of the Other. Masks from the Ancient Nearen and the Eastern Meditteranean* / ed. by A. Berlejung and J. E. Filitz. Tübingen: Mohr Siebeck, 2018.
- ¹³ Adams B., Cialowicz K. M. *Protodynastic Egypt*. London, 1997. P. 5, 36–40. (Shire Egyptology, 25).
- ¹⁴ Hierakonpolis II / plates of discoveries, 1898–99, with description of the site in detail, by F. W. Green; description of the discoveries, by J. E. Quibell. London, 1902. Pl. LXXV–LXXIX.
- ¹⁵ Ibid.

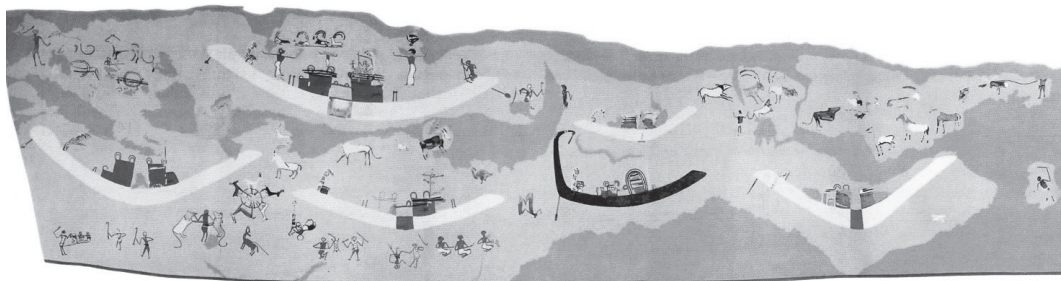

Рис. 2. Реконструкция гробницы Скорпиона I. Умм эль-Кааб¹⁶

Элитные могилы имели прямоугольную форму, а стенки были облицованы сырцовым кирпичом. Само погребение отделялось от всего пространства могильной ямы невысокими стенами. В протодинастический период гробницы стали превращаться в многокамерные сооружения с наземной частью, своего рода дома для умерших в загробном мире. Одной из ранних была гробница царя нулевой династии Скорпиона I из большого некрополя в Умм эль-Каабе (Абидос)¹⁷ (рис. 2). В нем находились погребения всех фаз культуры Нагада, включая и самые поздние. К югу от него расположен некрополь царей нулевой династии — Ири-Хора, Хора-Каа (Нагада IIIA1–IIIB (3300–3100 гг. до н.э.)) и Хора-Нармера (IIIC1 (3100–3000 гг. до н. э.))¹⁸, а еще южнее — некрополь царей I и II династий. Эти гробницы представляли собой грандиозные постройки с наземной и подземной частью, как и царские мастабы в Саккаре¹⁹.

На всех этапах развития культур Нижнего, Среднего и Верхнего Египта умерших хоронили в скорченном положении, с руками перед лицом, на правом или левом боку, головой на север или юг и лицом, обращенным на запад или восток. И эти факты, собранные на основании раскопок, предоставляют информацию о представлениях, причастных к погребальному обряду. При этом поворот лица на восток или запад, видимо, играет наиболее важную роль. Хотя нельзя сказать, что существовала полная унификация положения скелетов, речь может идти о доминирующем способе.

¹⁶ *Dreyer G.* Op. cit. P. 130, fig. 14.6.

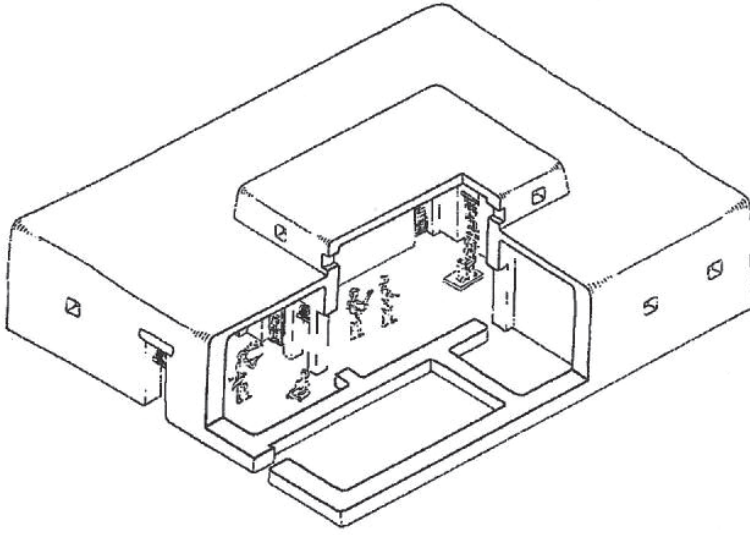
¹⁷ *Dreyer G.* Tomb U-J: a royal burial of dynasty 0 at Abydos // *Before the pyramids. The origins of Egyptian civilization.* Chicago, 2011. P. 127–136.

¹⁸ *Hendrickx S.* The emergence of the Egyptian State // *Cambridge Worlds Prehistory.* Vol. 1. Cambridge, 2014.

¹⁹ *Шеркова Т. А.* Аспекты изучения сакральной архитектуры в додинастическом и раннединастическом Египте // *Бюллетень науки и практики.* 2022. Т. 8. № 4. С. 567–583.

В Северном Египте в культуре Меримде (V тыс. до н. э.) преобладала ориентация *головой на юг и лицом на восток*, хотя были и «*глядящие*» на запад. В культуре Эль-Омари (IV тыс. до н. э.) головы скелетов *обращены на юг и лицом на запад*. В Маадийском культурном комплексе (частично одновременном верхнеегипетской культуре Нагада I – ПАВ (3600–3400 гг. до н. э.) умерших хоронили *головой на юг и лицом на восток*. Однако на некоторых памятниках, умершие лежали *головой на северо-восток и лицом на запад, реже — на восток*.

В Бадарийской культуре, распространенной в Среднем Египте, преимущественно хоронили *головой, обращенной на юг, лицом на запад, реже — на восток*. В культуре Нагада на ранних фазах в Среднем Египте (Абадие, Ху, Диосполис Парва, Матмар, Бадари, Мостагедда) скелеты лежали *головой на север, лицом на запад*. В Верхнем Египте, в регионе Абидоса, в Махасне в основном скелеты лежали *головой на юг, лицом на восток, реже — на запад*; в Эль-Амра — *лицом на восток*. В Иераконполе — *головой на юг, лицом на запад*; позднее в фазе Нагада III – I династия — *головой на север, лицом на восток*.

Если обращенность лица принимать за основную черту в ориентации покойных, то напрашивается вывод о том, что носители додинастических культур Нижнего и Верхнего Египта ориентировались по движению Солнца, восходящего и заходящего, с чем были связаны доминирующие в тот или иной период представления об уходе умерших в загробный мир, основанные на развитом культе предков и/или идее о солярном источнике нового рождения. Однако оба принципа сочетались, поскольку наблюдения за движением Солнца по небесной сфере объединялись в целостность, что в дальнейшем нашло свое отражение в солярных представлениях, в образах солнечных богов и Осириса, мыслившегося как вчерашнее Солнце — царь загробного мира. Празднование в честь Осириса в Абидосе происходит от ритуалов, связанных с погребением царей раннединастического времени в регионе Абидоса. Этот праздник возник в Древнем царстве в результате мифологизации древнего погребального ритуала раннединастического периода, когда в Абидосе находился царский некрополь²⁰, т. е. праздник возник на базе представлений о культе царских предков. Однако культ предков сложился в еще более раннее время и был распространен среди носителей додинастических культур. Универсальные для древних и традиционных культур мифологические представления содержали мотив о началах мира и происхождении людей от первопредков. Древнейшие мифы, рожденные в первобытные времена, свидетельствуют о невыделенности человека из природы. Представления о свободном переходе общинников из образа человека в почитаемое животное и наоборот, присущие тотемическим обществам²¹, свидетельствуют о единстве человека и природы на первобытных стадиях развития социума. В додинастическом Египте тотемические

²⁰ Ассман Ян. Египет. Теология и благочестие ранней цивилизации. М., 1999. С. 276.

²¹ Токарев С. А. Ранние формы религии. М., 1990. С. 82, 354, 359, 539; Костюхин Е. А. Типы и формы животного эпоса. М., 1987. С. 34–36.

представления сохранились, и номовые боги изображались в виде животных; этой традиции следовала культура на протяжении всей древней истории. В материалах культуры Нагада I и II часто встречаются статуэтки антропоморфной богини с ликом птицы, руками, сложенными в виде рогов коровы и кистями рук, сжатыми в кулачки, имитирующими змеиные головки (рис. 3). Образ богини-коровы представлен и на расписных сосудах типа D герзейской фазы²², на панно из гробницы 100 (Нагада IIС) в Иераконполе (см. рис. 1).



Рис 3. Амратская фигурка (a)²³, бадарийская фигурка (h)²⁴

²² Шеркова Т. А. Образы и мотивы на расписной керамике типа С и D в додинастическом Египте // Бюллетень науки и практики. 2024. Т. 10. № 11. С. 443, рис. 18.

²³ Adams B. Predynastic Egypt. London, 1988. Fig. 35, h.

²⁴ Ibid. Fig. 35, a.

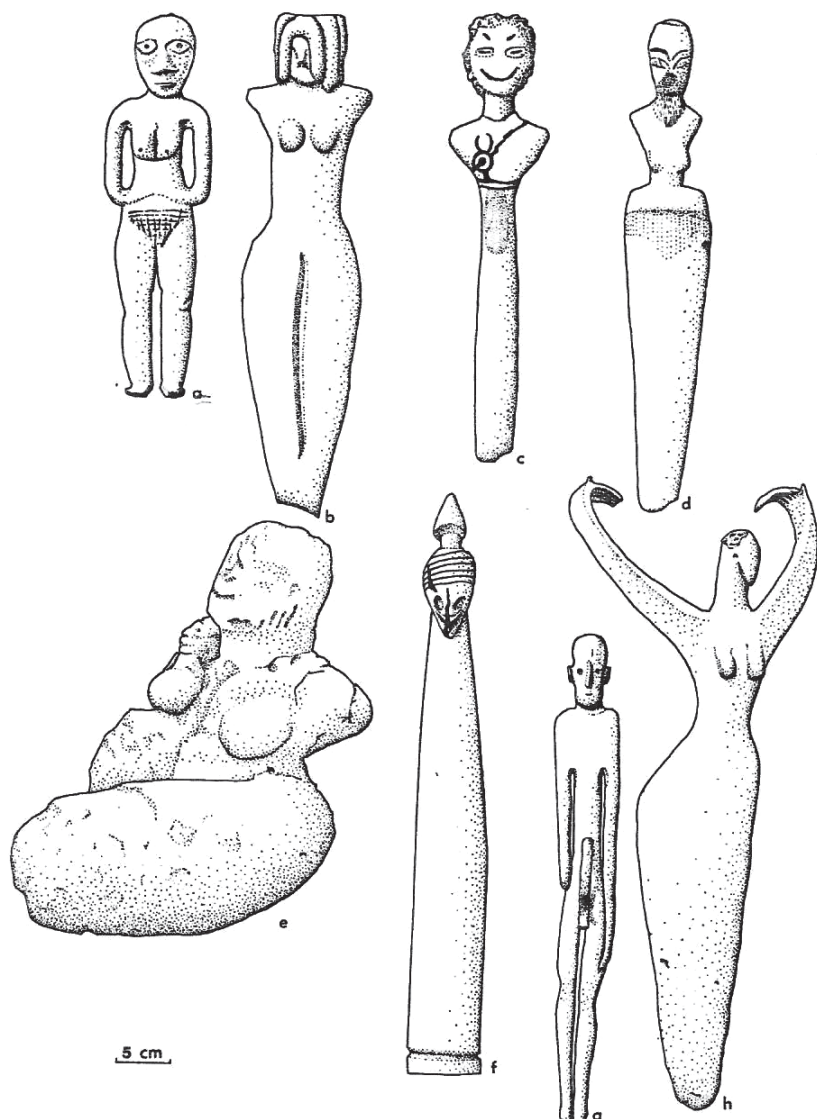
Основным средством передвижения в Египте были нильские корабли и лодки. Модели лодок находились в числе положенных в могилы предметов начиная с амратской фазы. Реальные крупные лодки найдены возле гробниц царей нулевой и первых династий в Умм эль-Каабе. Возле Западной мастабы так называемых заупокойных храмов царей I–II династий, принадлежавшей анонимному царю, находилось захоронение 14 деревянных лодок длиной по 25 м²⁵; в царском некрополе в Саккаре, возле мастабы основателя I династии Хора-Аха находилось захоронение нильской лодки длиной в 20 м²⁶. Традиция захоронения нильских кораблей и лодок хорошо известна по раскопкам на плато Гиза, где возвышаются великие пирамиды царей IV династии с теофорными именами — Хафра и Менкаура — «сыновей Ра», культ которого стал государственным при V династии²⁷. Представления о ладье солнечного бога существовали уже в раннединастическое время. Во всяком случае, такое предположение позволяет сделать изображение на гребне из кости царя I династии Хора-Джета из Абидоса. На ладье восседает солнечный бог Хор в образе сокола, а бог Ра почитался при царях II династии, о чем свидетельствуют теофорные имена царей Небра и Неферкара²⁸.

Из вышеприведенных материалов следует, что в представлениях носителей культуры Нагада не только царь, но и простые общинники перемещались в иной мир на лодках задолго до становления монархии. Иначе говоря, элементы высокой культуры берут начало в культуре народной. В контексте культурной памяти можно принимать то обстоятельство, что ядро древнейшей обрядовой мифологии сохранилось в ритуалах, причастных к религиозным представлениям об Осирисе в «Текстах пирамид». В них говорится о том, что почивший царь переправлялся в иной мир на лодке (Pyr. Utt. 270, § 383–385) или на крыле птицы — бога Тота (Pyr. Utt. 270, § 387). По мнению М. Лихтгейм, переправа совершалась по воде, разделяющей небо и землю²⁹.

Независимо от богатства или бедности погребений, в них содержались предметы, причастные к обязательным ритуалам: подаче питья, символизированного сосудами; еды, представленной передней ногой особи крупного (иногда мелкого) скота и окрашиванию глаз зеленой краской — малахитовой зеленью. Обычай окрашивать веки глаз прослеживается по наличию в могиле туалетной палетки или целого набора причастных к нему предметов (кусочков малахита, голышей, раковин, миниатюрных сосудов и туалетных ложечек для приготовления порошка и его смеси с вяжущим веществом — жиром или камедью. Обычай окрашивать веки глаз малахитовой зеленью или свинцовым блеском распространялся на всех членов общины, как живых, так и умерших.

²⁵ *Bestock L.* The early dynastic funerary enclosures of Abydos // *Archéo-Nil*. 2008. Vol. 18. № 1. P. 45. Fig. 3.

²⁶ *Emery W. B.* *Archaic Egypt*. London, 1961. Fig. 17.

²⁷ *Кеес Г.* Заупокойные верования древних египтян. От истоков и до исхода Среднего Царства. СПб., 2005. С. 49.

²⁸ *Савельева Т. Н.* Храмовые хозяйства Египта времени Древнего царства. М., 1992. С. 34.

²⁹ *Lichtheim M.* *Ancient Egyptian literature*. California, 1975. P. 35, note 1.

На различных артефактах с изображением животных или антропоморфных образов глаза являются средоточием внимания из-за их преувеличенных размеров. Уже с Бадарийской культуры и амратской фазы Нагады была известна техника инкрустированных глаз наряду с их окрашиванием. В погребениях культуры Нагада ранних фаз находились женские стеатопегические статуэтки «венер» с очень пышными телами — воплощения богини-матери. Наилучшей сохранности была голова статуэтки высотой в 10 см, происходящая из богатой могилы Н 97 в Махасне. Широко раскрытые ее глаза обведены толстой линией зеленой краски³⁰. Аналогичные воплощения найдены и в других некрополях культуры Нагада. Широко раскрытые, преувеличенных размеров глаза на предметах мелкой пластики отражают верования о символике глаз, связанные с солнечным культом, а в ритуальном окрашивании глаз на статуэтках богини-матери отражены представления о загробном воскресении, новом рождении. Следует подчеркнуть тождественность образа богини-матери и символики сосуда. Сосуд, как и водная стихия, являлся одним из центральных древнейших архетипических символических образов Великой Матери. Этот естественный образ женского тела-сосуда ассоциировался с лоном-вместилищем, кормящим, укрывающим, согревающим, защищающим, вынашивающим плод и выпускающим его в мир³¹.

Кроме названных предметов, в могилах находились кремневые ножи с раздвоенной рукояткой в виде рыбьего хвоста (рис. 4). Их обрабатывали ретушью, а по длинным сторонам наносили фасетки, заостряющие рабочий край³². Об их ритуальном характере свидетельствуют «Тексты пирамид».



Рис. 4. Ножи psš-kf³³

³⁰ Ayrton E. R., Loat W. L. Predynastic cemetery at El Mahasna. London, 1911. P. 13. Tabl. XV, 1.

³¹ Об этом же см.: Нойманн Э. Великая Мать. М., 2012. С. 48, 51.

³² Adams B. Op. cit. P. 38. Fig. 20 b, c.

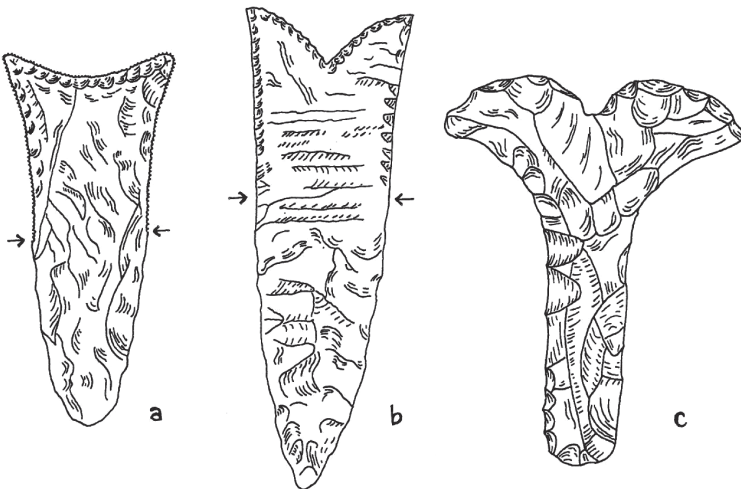
³³ Roth A. M. The psš-kf and the 'Opening of the Mouth' ceremony: a ritual of birth and rebirth // The Journal of Egyptian Archaeology. 1992. Vol. 78. № 1. Fig. 4.

Речь идет о ритуале «отверзания уст», существовавшем в Египте практически до конца древнеегипетской цивилизации. Однако сам ритуал восходит к додинастическому времени. Представления о том, что после смерти умерший возрождается в могиле, символически тождественной материнскому чреву, в котором плод созревает, получает питание и дыхание, из которого он появляется на свет, соотносят два самых важных в жизни человека обряда перехода. Так осуществлялся перенос всех процедур, связанных с рождением младенца, на умершего (ср. скорченную позу умершего, как у эмбриона). Этот обряд раскрывает представления о понятии цикличности времени, в котором начало и конец соединены в неразрывную целостность.

В «Текстах пирамид» царя V династии Унаса подробно описаны процедуры, связанные с ритуалом «отверзания уст», т. е. с оживлением покойного, тождественным ритуалу, связанному с рождением младенца. Набор инструментов (в том числе в виде моделей) для проведения ритуала назывался *psš-kf* (где слово *kf* означает материал — кремень; *psš* — «то, что разделяет») ³⁴. Процедура ритуального оживления покойного сопоставима с рождением младенца, в котором этим ножом отрезали пуповину новорожденного, после чего он, отделенный от матери, начинал сосать ее грудь. Археологически в вещной форме ритуал маркирован местоположением ножа в могиле. В додинастических погребениях нож *psš-kf* клали перед лицом покойного (хотя в других случаях нож лежал позади него) ³⁵, что должно символизировать раскрытие, отверзание (= очищение) рта младенца для сосания материнского молока. Этому этапу предшествовали собственно роды, завершающиеся отрезанием пуповины ножом *psš-kf*. И этот этап ритуала «отверзания уст» также прослежен по археологическим находкам.

В одном из погребений культуры Нагады был найден нож *psš-kf* и фрагменты веревки, имитирующей пуповину (пупочный канатик), соединяющую плод с плацентой, отождествляемой с двойником — *ka* (слово, связанное с термином *kaw* — пища), которую отрезали у новорожденного ножом *psš-kf*. В материнской утробе (= могиле) плацента обнимает своими руками плод — Унаса ³⁶. В Иераконполе найдены керамические модели ножа *psš-kf*, окрашенные красной и черной краской ³⁷. Красная краска имитировала кровь, которая истекала во время отрезания пуповины. Керамический миниатюрный амулет в виде ножа *psš-kf* происходит из гробницы 23 элитного некрополя Нк 6 ³⁸. Находки ножа *psš-kf* в могилах культуры Нагада не редкость ³⁹, что говорит о существовании в додинастическое время ритуала «отверзания уст», который в «Текстах пирамид» фиксирует осирические ритуалы.

³⁴ Adams B. Op. cit. P. 116.

³⁵ Roth A. M. Finger, stars and the 'opening of the mouth': the nature and function of the NTRWJ-blades // The Journal of Egyptian Archeology. 1993. Vol. 79. P. 63.

³⁶ Roth A. M. The *psš-kf* and the 'Opening of the Mouth' ceremony... P. 116.

³⁷ Adams B. Op. cit. P. 38.

³⁸ Roth A. M. Finger, stars and the 'opening of the mouth'... P. 63.

³⁹ Шеркова Т. А. Рождение Ока Хора. Египет на пути к раннему государству. М., 2004. С. 139.

Заключение. Итак, в додинастическое и раннединастическое время в погребальном обряде существовали ритуалы, сохранившиеся в исторической перспективе, смыслы которых раскрываются через определенные предметы, причастные к мифологическим представлениям и раскрывающимися в ритуальных действиях. Основная идея погребальных обрядов перехода состояла в верованиях о новом рождении, подобно тому как сама природа ежегодно циклически возрождается с сезонными разливами Нила, началом сельскохозяйственных работ, ежедневным рождением Солнца; после того как Нил становился низким, наступал период жатвы, а Солнце каждый день проваливалось в яму за западным горизонтом. В системе трех этапов переходных обрядов физическая смерть соответствует *отделению* умершего от мира живых, затем следуют похороны как пребывание между небом и землей, в социальном безвременье и на третьем этапе покойный включается в мир почитаемых предков и богов, трижды символически переступая порог (*limen*); изменяется, трансформируется его состояние в процессе инициации при проведении ритуалов. Ритуальные действия в переходном погребальном обряде являются частным случаем в мирозерцании древних египтян в бинарных представлениях о победе космоса над хаосом.

Литература

1. Ассман Я. Египет. Теология и благочестие ранней цивилизации / пер. с нем. Т. Баскаковой. М.: Присцельс, 1999. 365 с.
2. Ассман Я. Культурная память. Письмо, память о прошлом и политическая идентичность в высоких культурах древности / пер. с нем. М. М. Сокольской. М.: Языки славянской культуры, 2004. 368 с. (*Studia historica*).
3. Геннеп А. ван. Обряды перехода: систематическое изучение обрядов / [пер. с фр. Ю. В. Ивановой, Л. В. Покровской]. М.: Восточная литература, 2002. 198 с. (Этнографическая библиотека).
4. Кеес Г. Заупокойные верования древних египтян: от истоков и до исхода Среднего царства / пер. с нем. И. А. Богданова; под науч. ред. А. С. Четверухина. СПб.: Журнал «Нева», 2005. 489 с. (Александрийская библиотека. Серия Египет).
5. Костюхин Е. А. Типы и формы животного эпоса М.: Исследования по фольклору и мифологии Востока, 1987. 269 с.
6. Лич Э. Культура и коммуникация: Логика взаимосвязи символов: К использованию структурного анализа в социальной антропологии / [пер. с англ. И. Ж. Кожановской]. М.: Восточная литература, 2001. 141 с. (Этнографическая библиотека).
7. Нойманн Э. Великая Мать / [пер. И. Ерзина]. М.: Добросвет; КДУ, 2012. 406 с. (Глубинная психология и психоанализ).
8. Савельева Т. Н. Храмовые хозяйства Египта времени Древнего царства: (III–VIII династии). М.: Восточная литература, 1992. 179 с.
9. Токарев С. А. Ранние формы религии. М.: Политиздат, 1990. 619 с.
10. Топоров В. Н. Мифология. Статьи для мифологических энциклопедий. Т. 1. М.: Языки славянской культуры, 2014. 595 с.
11. Топоров В. Н. О ритуале. Введение в проблематику // Архаический ритуал в фольклорных и раннелитературных памятниках. М.: Наука, 1988. С. 7–61.

12. Шеркова Т. А. Аспекты изучения сакральной архитектуры в додинастическом и раннединастическом Египте // Бюллетень науки и практики. 2022. Т. 8. № 4. С. 567–583. <https://doi.org/10.33619/2414-2948/77/69>
13. Шеркова Т. А. Рождение Ока Хора. Египет на пути к раннему государству. М.: Праксис, 2004. 369 с. (Historia rerum).
14. Элиаде М. Священное и мирское. М.: Издательство Московского университета, 1994. 143 с.
15. Adams B. Predynastic Egypt. London: University College, 1988. 76 p.
16. Adams B., Ciałowicz K. M. Protodynastic Egypt. London: Shire, 1997. 72 p. (Shire Egyptology, 25).
17. Anderson W. Badarian burials: evidence of social inequality in Middle Egypt during the Early Predynastic Era // Journal of American Research Center in Egypt. 1992. Vol. 29. P. 51–66. <https://doi.org/10.2307/40000484>
18. Bestock L. The early dynastic funerary enclosures of Abydos // Archéo-Nil. 2008. Vol. 18. № 1. P. 42–59.
19. Dreyer G. Tomb U-J: A royal burial of dynasty 0 at Abydos // Before the pyramids. The origins of Egyptian civilization. Chicago: Oriental Institute of the University of Chicago, 2011. P. 127–136.
20. Friedman R. Masking in Early Egypt: a view from Hierakonpolis // The Physicality of the Other. Masks from the Ancient Near and the Eastern Mediterranean / ed. by A. Berlejung and J. E. Filitz. Tübingen: Mohr Siebeck, 2018, P. 49–65.
21. Friedman R. The cemeteries of Hierakonpolis // Acheo-Nil. 2008. № 18. P. 8–29.
22. Friedman R. F. The early royal cemetery at Hierakonpolis: an overview // Recent discoveries and latest researches in Egyptology: the proceedings of the First Neapolitan Congress of Egyptology (Naples, June 18th–20th 2008). Wiesbaden: Harrassowitz Verlag, 2010. P. 67–86.
23. Hendrickx S. The emergence of the Egyptian State // Cambridge Worlds Prehistory. Vol. 1. Cambridge: Cambridge University Press, 2014. P. 259–278.
24. Hierakonpolis II / plates of discoveries, 1898–99, with description of the site in detail, by F. W. Green; description of the discoveries, by J. E. Quibell. London: William Clowes & Sons, 1902. 57 p., 40 pl. (Egyptian Research Account. Fifth Memoir).
25. Hoffman M. A. Egypt before the Pharaohs. London: ARK Paperbacks, 1991. 391 p.
26. Lichtheim M. Ancient Egyptian literature. California: University of California Press, 1975. 345 p.
27. Roth A. M. The psš-kf and the ‘opening of the mouth’ ceremony: a ritual of birth and rebirth // The Journal of Egyptian Archaeology. 1992. Vol. 78. P. 113–147.
28. Roth A. M. Finger, stars and the ‘opening of the mouth’: the nature and function of the NTRWJ-blades // The Journal of Egyptian Archeology. 1993. Vol. 79. P. 57–79. <https://doi.org/10.1177/030751339207800107>

References

1. Assman Ya. Egipet. Teologija i blagochestie rannei tsivilizatsii [Egypt. Theology and Piety of Early Civilization] / perevod s nemetskogo T. Baskakovoi. Moscow: Pristsel's, 1999. 365 p. (In Russ).
2. Assman Ya. Kul'turnaia pamiat'. Pis'mo, pamiat' o proshlom i politicheskaia identichnost' v vysokikh kul'turakh drevnosti / perevod s nemetskogo M. M. Sokol'skoi. M.: Iazyki slavianskoi kul'tury, 2004. 368 s. (Studia historica). (In Russ).

3. Gennep A. van. Obriady perekhoda: sistematicheskoe izuchenie obriadov / perevod s frantsuzskogo Yu. V. Ivanovoi, L. V. Pokrovskoi [Rites of passage: a systematic study of rituals / [translated from French by Yu. V. Ivanova, L. V. Pokrovskaya]. Moscow: Vostochnaia literatura, 2002. 198 p. (Etnograficheskaia biblioteka). (In Russ).

4. Kees G. Zaupokoinye verovaniia drevnikh egiptian: ot istokov i do iskhoda Srednego tsarstva / perevod s nemetskogo I. A. Bogdanova; pod nauchnoi redaktsiei A. S. Chetverukhina [The funeral beliefs of the ancient Egyptians: from the origins to the exodus of the Middle Kingdom / translated from German by I. A. Bogdanov; edited by A. S. Chetverukhin]. St. Petersburg: Zhurnal «Neva», 2005. 489 p. (Aleksandriiskaia biblioteka. Seriiia Egipet). (In Russ).

5. Kostyukhin E. A. Tipy i formy zhitovnogo eposa [Types and forms of the animal epic]. Moscow: Issledovaniia po fol'kloru i mifologii Vostoka, 1987. 269 p. (In Russ).

6. Leach E. Kul'tura i kommunikatsiia: Logika vzaimosviasi simvolov: K ispol'zovaniiu strukturnogo analiza v sotsial'noi antropologii [Culture and communication: the logic by which symbols are connected. An introduction to the use of structuralist analysis in social anthropology] / [perevod s angliiskogo I. Zh. Kozhanovskoi]. Moscow: Vostochnaia literatura, 2001. 141 p. (Etnograficheskaia biblioteka). (In Russ).

7. Noimann E. Velikaia Mat' / perevod I. Erzina [The Great Mother / translated by I. Erzina]. Moscow: Dobrosvet; KDU, 2012. 406 p. (Glubinnaia psikhologiia i psikhooanaliz). (In Russ).

8. Savelyeva T. N. Khramovye khoziaistva Egipta vremeni Drevnego tsarstva: (III–VIII dinastii) [Temple farms of Egypt during the Ancient Kingdom: (III–VIII dynasties)]. Moscow: Vostochnaia literatura, 1992. 179 p. (In Russ).

9. Tokarev C. A. Rannie formy religii [Early forms of religion]. Moscow: Politizdat, 1990. 619 p. (In Russ).

10. Toporov V. N. Mifologiia. Stat'i dlia mifologicheskikh entsiklopedii. T. 1 [Mythology. Articles for mythological encyclopedias. Vol. 1]. Moscow: Iazyki slavianskoi kul'tury, 2014. 595 p. (In Russ).

11. Toporov V. N. O rituale. Vvedenie v problematiku [About the ritual. Introduction to problematics] // Arkhaicheskii ritual v fol'klornykh i ranneliteraturnykh pamiatnikakh [Archaic ritual in folklore and early literary monuments]. Moscow: Nauka, 1988. P. 7–61. (In Russ).

12. Sherkova T. Aspekty izucheniia sakral'noi arkhitektury v dodinasticheskom i rannedinasticheskom Egipte [Aspects of studying sacred architecture in pre-dynastic and early dynastic Egypt] // Bulletin of Science and Practice. 2022. Vol. 8. № 4. P. 567–583. <https://doi.org/10.33619/2414-2948/77/69> (In Russ).

13. Sherkova T. A. Rozhdenie Oka Khora. Egipet na puti k rannemu gosudarstvu [The birth of the Eye of the Choir. Egypt on the way to an early state]. Moscow: Praksis, 2004. 369 p. (Historia rerum). (In Russ).

14. Eliade M. Sviashchennoe i mirskoe [Sacred and secular]. Moscow: Izdatel'stvo Moskovskogo universiteta, 1994. 143 p. (In Russ).

15. Adams B. Predynastic Egypt. London: University College, 1988. 76 p.

16. Adams B., Ciałowicz K. M. Protodynastic Egypt. London: Shire, 1997. 72 p. (Shire Egyptology, 25).

17. Anderson W. Badarian burials: evidence of social inequality in Middle Egypt during the Early Predynastic Era // Journal of American Research Center in Egypt. 1992. Vol. 29. P. 51–66. <https://doi.org/10.2307/40000484>

18. Bestock L. The early dynastic funerary enclosures of Abydos // *Archéo-Nil*. 2008. Vol. 18. № 1. P. 42–59.
19. Dreyer G. Tomb U-J: A royal burial of dynasty 0 at Abydos // *Before the pyramids. The origins of Egyptian civilization*. Chicago: Oriental Institute of the University of Chicago, 2011. P. 127–136.
20. Friedman R. Masking in Early Egypt: a view from Hierakonpolis // *The Physicality of the Other. Masks from the Ancient Near and the Eastern Mediterranean* / ed. by A. Berlejung and J. E. Filitz. Tübingen: Mohr Siebeck, 2018, P. 49–65.
21. Friedman R. The cemeteries of Hierakonpolis // *Acheo-Nil*. 2008. № 18. P. 8–29.
22. Friedman R. F. The early royal cemetery at Hierakonpolis: an overview // *Recent discoveries and latest researches in Egyptology: the proceedings of the First Neapolitan Congress of Egyptology (Naples, June 18th–20th 2008)*. Wiesbaden: Harrassowitz Verlag, 2010. P. 67–86.
23. Hendrickx S. The emergence of the Egyptian State // *Cambridge Worlds Prehistory*. Vol. 1. Cambridge: Cambridge University Press, 2014. P. 259–278.
24. Hierakonpolis II / plates of discoveries, 1898–99, with description of the site in detail, by F. W. Green; description of the discoveries, by J. E. Quibell. London: William Clowes & Sons, 1902. 57 p., 40 pl. (Egyptian Research Account. Fifth Memoir).
25. Hoffman M. A. *Egypt before the Pharaohs*. London: ARK Paperbacks, 1991. 391 p.
26. Lichtheim M. *Ancient Egyptian literature*. California: University of California Press, 1975. 345 p.
27. Roth A. M. The psš-kf and the ‘opening of the mouth’ ceremony: a ritual of birth and rebirth // *The Journal of Egyptian Archaeology*. 1992. Vol. 78. P. 113–147.
28. Roth A. M. Finger, stars and the ‘opening of the mouth’: the nature and function of the NTRWJ-blades // *The Journal of Egyptian Archeology*. 1993. Vol. 79. P. 57–79. <https://doi.org/10.1177/030751339207800107>